

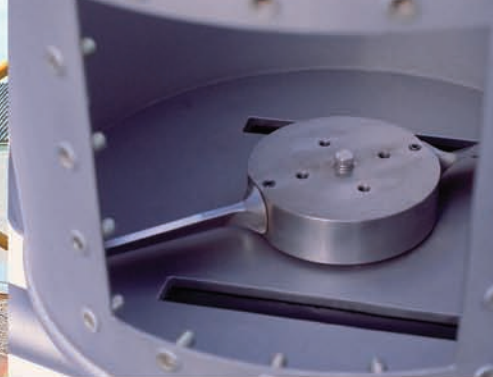

- Idealer Austrag für schwerfließende Schüttgüter wie Kalk, Gips, Pulver, Stäube usw.
- Hohe Dosiergenauigkeit
- Passt zu jedem Silo, Bunker oder Vorlagebehälter
- Ganz einfach nachrüstbar an vorhandene Silos

KURZ DOSIMAT

FEINDOSIERGERÄT ZUM SICHEREN
AUSTRAG MIT HOHER DOSIERGENAUIGKEIT



KURZ LEISTUNGS- SPEKTRUM

SILOS UND SILO-
ANLAGEN FÜR:

- STEINE UND ERDEN/
ROHSTOFFAUF-
BEREITUNG
- BETON
- TROCKENMÖRTEL
UND FARBEN
- ASPHALT
- UMLADE- UND
UMSCHLAGANLAGEN
- LEBENSMITTEL,
CHEMIE
- KRAFTWERKE
- UMWELTECHNIK

KURZ DOSIMAT TYP FDG 550

DER **KURZ DOSIMAT** FÖRDERT UND
DOSIERT KLEINSTE MENGEN.

- **Sicherer Austrag:** Der Austrag von Schüttgütern wird durch den Zwangsausrag im Vorlagebehälter gewährleistet.
- **Genau Dosierung:** Der **KURZ DOSIMAT** erreicht durch den 100%igen Füllgrad des Dosierers eine hohe Dosiergenauigkeit.

Maße und Beschreibung für Standardausführung

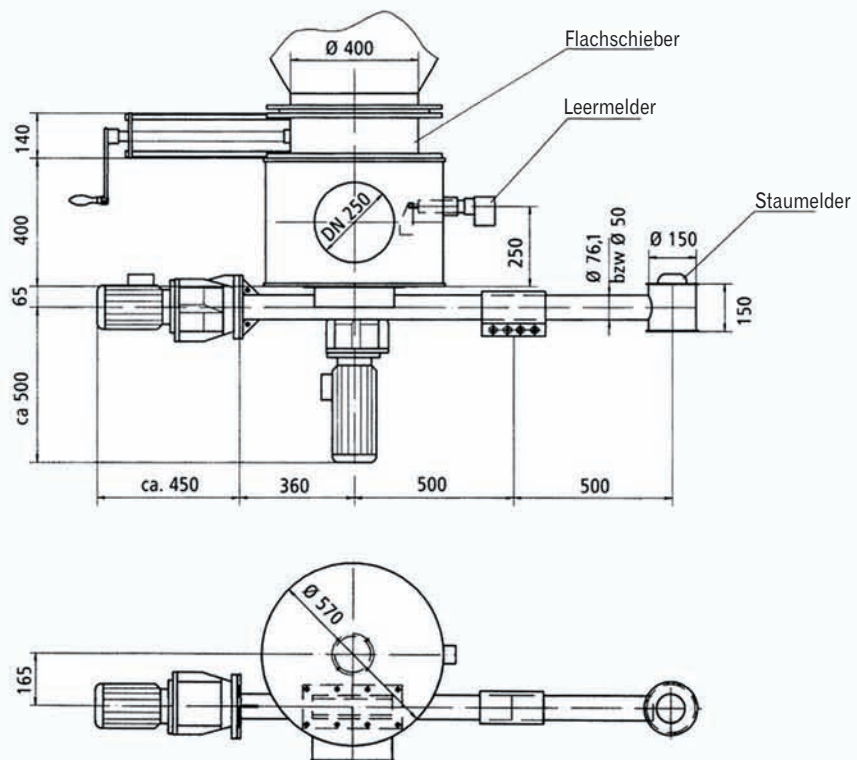

- **Handling:** Passt an jeden Silo, Bunker oder Vorlagebehälter. Der **KURZ DOSIMAT** kann mit wenigen Handgriffen montiert werden und ist sofort einsatzbereit.

- **Ausführungen:**

KURZ DOSIMAT Typ 40:

Förderleistungsbereich 0 – max. 600 l/h.

KURZ DOSIMAT Typ 70:

Förderleistungsbereich 30 – max. 1.600 l/h.



Wilhelm Kurz & Söhne GmbH & Co. KG
Stahlbau und Behälterbau
Postfach 1246 · D-74334 Brackenheim
Telefon (0 71 35) 1 75-0 · Fax (0 71 35) 1 75-75
E-mail: info@kurz-silosysteme.de
Internet: www.kurz-silosysteme.de